

ПРЕДОХРАНИТЕЛЬНЫЕ КЛАПАНЫ СО СВОБОДНЫМ ВЫПУСКОМ

Модельный ряд 812



Архангельск (8182)63-90-72
Астана +7(7172)727-132
Астрахань (8512)99-46-04
Барнаул (3852)73-04-60
Белгород (4722)40-23-64
Брянск (4832)59-03-52
Владивосток (423)249-28-31
Волгоград (844)278-03-48
Вологда (8172)26-41-59
Воронеж (473)204-51-73
Екатеринбург (343)384-55-89
Иваново (4932)77-34-06
Ижевск (3412)26-03-58
Казань (843)206-01-48

Калининград (4012)72-03-81
Калуга (4842)92-23-67
Кемерово (3842)65-04-62
Киров (8332)68-02-04
Краснодар (861)203-40-90
Красноярск (391)204-63-61
Курск (4712)77-13-04
Липецк (4742)52-20-81
Магнитогорск (3519)55-03-13
Москва (495)268-04-70
Мурманск (8152)59-64-93
Набережные Челны (8552)20-53-41
Нижний Новгород (831)429-08-12
Новокузнецк (3843)20-46-81

Новосибирск (383)227-86-73
Омск (3812)21-46-40
Орел (4862)44-53-42
Оренбург (3532)37-68-04
Пенза (8412)22-31-16
Пермь (342)205-81-47
Ростов-на-Дону (863)308-18-15
Рязань (4912)46-61-64
Самара (846)206-03-16
Санкт-Петербург (812)309-46-40
Саратов (845)249-38-78
Севастополь (8692)22-31-93
Симферополь (3652)67-13-56
Смоленск (4812)29-41-54

Сочи (862)225-72-31
Ставрополь (8652)20-65-13
Сургут (3462)77-98-35
Тверь (4822)63-31-35
Томск (3822)98-41-53
Тула (4872)74-02-29
Тюмень (3452)66-21-18
Ульяновск (8422)24-23-59
Уфа (347)22948 -12
Хабаровск (4212)92-98-04
Челябинск (351)202-03-61
Череповец (8202)49-02-64
Ярославль (4852)69-52-93

Киргизия (996)312-96-26-47 **Казахстан** (772)734-952-31 **Таджикистан** (992)427-82-92-69

Единый адрес для всех регионов: gze@nt-rt.ru || www.goetze.nt-rt.ru

Предохранительные клапаны со свободным выпуском, с сертификатами утверждения типа для промышленного применения

812

Предохранительные клапаны из латуни, со свободным выпуском рабочей среды в атмосферу, с резьбовым соединением

→ Модельный ряд 812



■ РАБОЧИЕ СРЕДЫ

Воздух, газы и технические пары

нейтральные



■ ПРИМЕНЕНИЕ / ОБЛАСТИ ПРИМЕНЕНИЯ

Для защиты:

- емкостей под давлением
- Систем под давлением

для воздуха и других нейтральных не ядовитых и не горючих газов, которые могут свободно выпускаться в атмосферу.

В соответствии с нормами и правилами использования соответствующей конструкции клапана и уплотнения.

- Системы повышения давления воздуха
- Окрасочные системы
- Автомобильная и железнодорожная техника

Клапаны настраиваются и пломбируются на заводе.

■ СЕРТИФИКАТЫ

TÜV-сертификат испытаний 2003	D/G
ASME	G
EG-экспертиза	S/G
TSG ZF001-2006	D/G (S/G)
KGS	G
TR ZU 032/2013 - TR ZU 010/2011	D/G (S/G)
Deutsche Bahn-разрешение	
Требования AD 2000-Лист A2 DIN EN ISO 4126-1 DGR 2014/68/EU	ASME-Code Sec. VIII Div. 1 KGS AA 319

■ Классификация обществ

DNVGL	DNVGL
Lloyd's Register EMEA	LR EMEA
American Bureau of Shipping	ABS
Bureau Veritas	BV
Russian Maritime Register of Shipping	RS



■ МАТЕРИАЛ



■ СПЕЦИФИКАЦИЯ



1/2" – 2"



– 60°C до + 225°C
в зависимости от исполнения



0,2 – 50 бар
в зависимости от исполнения

■ МАТЕРИАЛЫ

Серия	Материал	DIN EN	ASME
Материал корпуса на входе	Латунь	CW617N	CW617N
Материал корпуса на выходе	Латунь	CW617N	CW617N
Внутренние части	Латунь / Нержавеющая сталь	CW617N / 1.4404	CW617N / 316 L
Нажимная пружина	Нержавеющая сталь	1.4310 / 1.4568	302 / 631
Уплотнение крышки	Нержавеющая сталь	1.4301	304

Модельный ряд 812 ■ ИСПОЛНЕНИЕ КЛАПАНА

s	Стандарт	цилиндрической формы, свободный выпуск для воздуха и подобных нейтральных, неядовитых и не горючих газов, которые можно свободно выпускать в атмосферу.
----------	----------	---

■ СРЕДА

G	газообразный	Воздух и подобные нейтральные газы
----------	--------------	------------------------------------

■ ТИП ПРИНУДИТЕЛЬНОГО ПОДРЫВА

K	Стандартный, с подрывом вращающейся рукояткой
----------	---

■ ДОСТУПНЫЕ НОМИНАЛЬНЫЕ ДИАМЕТРЫ И ПРИСОЕДИНИТЕЛЬНЫЕ РАЗМЕРЫ

Номинальный диаметр DN	15	20	25	32	40	50
Вход	1/2" (15)	3/4" (20)	1" (25)	1 1/4" (32)	1 1/2" (40)	2" (50)
Свободный выпуск через выпускные отверстия	■	■	■	■	■	■

■ ТИП ПРИСОЕДИНЕНИЯ ВХОД/ВЫХОД РЕЗЬБОВЫЕ СОЕДИНЕНИЯ

m / –	Стандарт	Наружная резьба BSP-P / –	DIN EN ISO 228-1 / –
--------------	----------	---------------------------	----------------------

С удорожанием стоимости

BSP-Tm / –		Наружная резьба BSP-T	DIN EN 10226, ISO 7-1 / –
-------------------	--	-----------------------	---------------------------

NPT-m / –		Наружная резьба NPT / –	ANSI B1.20.1 / –
------------------	--	-------------------------	------------------

Другие, особые присоединения по запросу.

■ УПЛОТНЕНИЕ

NBR	Нитрил-Бутадиен	Уплотнительная шайба из эластомера	–30°C до +130°C
------------	-----------------	------------------------------------	-----------------

С удорожанием стоимости

FKM	Фторуглерод	Уплотнительная шайба из эластомера	–20°C до +200°C
------------	-------------	------------------------------------	-----------------

PTFE	Политетрафторэтилен	Уплотнительная шайба от 1 бар	–60°C до +225°C
-------------	---------------------	-------------------------------	-----------------

EPDM	Этилен-Пропилен-Диен	Эластомерное плоское уплотнение	–40°C до +170°C
-------------	----------------------	---------------------------------	-----------------

■ **НОМИНАЛЬНЫЕ ДИАМЕТРЫ, ПОДКЛЮЧЕНИЕ, УСТАНОВОЧНЫЕ РАЗМЕРЫ**

Модельный ряд 812: Подключение, установочные размеры, диапазоны регулирования							
Номинальный диаметр	DN	15	20	25	32	40	50
Присоединение DIN EN ISO 228	G	1/2" (15)	3/4" (20)	1" (25)	1 1/4" (32)	1 1/2" (40)	2" (50)
Установочный размер в мм	H (H1)	144	177	177	215 (177 ¹)	215 (177 ¹)	282
	h	12	15	15	22,5	22,5	26
	SW	32	41	41	55	55	80
	d0	14	20	24	31	31	48
Вес	кг	0,6	1,3	1,3	2,6	2,6	5,4
Диапазон установки	бар	0,2-50	0,2-50	0,2-50	0,2-50	0,2-50	0,2-30
Диапазон установки ASME	psi	15-725	15-725	15-725	15-725	15-725	15-435

¹Тип 812 с поцией „SHORT“ также доступен для диапазона давлений от 0,2 до 6 бар в укороченном исполнении

■ **ОБЩИЙ ЧЕРТЁЖ, ОСНОВНЫЕ РАЗМЕРЫ**

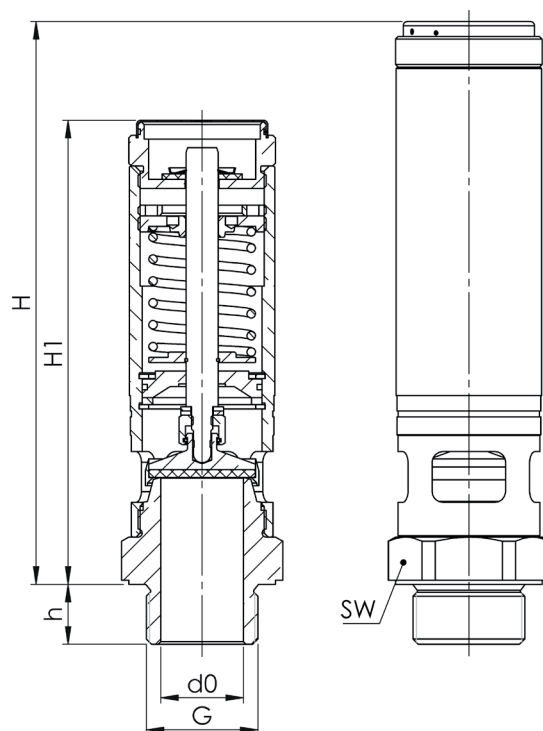

Модельный ряд 812 ■ САМОСТОЯТЕЛЬНЫЙ ПОДБОР / КОНФИГУРАЦИЯ КЛАПАНА

Мод. ряд	Конструкция клапана	Среда	Подрыв	Номин. диаметр DN	Тип присоединения		Присоединительный размер		Уплотнение	Параметры	Устанавливаемое давление	Кол-во
					Вход	Выход	Вход	Выход				
812	s	G	K	40	m	–	40	–	FKM		5,0	3
812	s	G	K	32	m	–	32	–	NBR	SHORT	3,5	2
812	s	G	K			–		–				
812	s	G	K			–		–				

■ СВОЙСТВА

GOX	Производство обезжиренного продукта для применения с кислородом	<input type="checkbox"/>	P03	Гальванически никелированное исполнение	<input type="checkbox"/>
P01	Производство обезжиренных продуктов	<input type="checkbox"/>	P04	Хромированное исполнение	<input type="checkbox"/>
P02	Химически никелированное исполнение	<input type="checkbox"/>			<input type="checkbox"/>

■ ИСПЫТАНИЯ, ПОДТВЕРЖДЕНИЯ, СЕРТИФИКАТЫ

C01	Заводской сертификат согласно DIN EN 10204 2.2 (WKZ 2.2)	<input type="checkbox"/>	C06	Оценка взрывоопасности (ATEX) согласно директиве 2014/34/EC	<input type="checkbox"/>
C02	Протокол испытаний согласно DIN EN 10204 3.1 (WPZ 3.1)	<input type="checkbox"/>	C07	Оценка SIL (уровень системной безопасности) согласно требованиям IEC 61508-2	<input type="checkbox"/>
C03	Сертификат на материалы, находящиеся под давлением согласно DIN EN 10204 3.1 (MPZ 3.1)	<input type="checkbox"/>	C09	Испытания герметичности седла клапана с помощью гелия, поиск течей в вакууме, вкл. сертификат приемки 3.1 по DIN EN 10204	<input type="checkbox"/>
C04	Индивидуальная приемка представителем TÜV / DEKRA согласно DIN EN 10204 3.2 (TÜV / DEKRA -APZ)	<input type="checkbox"/>	C10	Сертификат производства обезжиренного продукта	<input type="checkbox"/>
C05	Свидетельства производителей уплотнений (FDA, USP, 3-A,...), просьба указать, какое!	<input type="checkbox"/>	C11	Сертификат производства обезжиренного продукта для применения с кислородом	<input type="checkbox"/>

■ РАЗРЕШЕНИЯ (ДОПУСКИ)

AA1	Утверждение типа согласно директиве 2014/68/EC	<input type="checkbox"/>	AK1	Утверждение типа по требованиям DNV-GL (DNVGL)	<input type="checkbox"/>
AA2	Утверждение типа TÜV согласно требованиям VdTUV-Лист SV 100	<input type="checkbox"/>	AK2	Утверждение типа по требованиям Lloyd's Register (LR)	<input type="checkbox"/>
AA3	Сертификация в соответствии с ASME Boiler and Pressure Vessel Code, Section VIII.Div 1 (ASME) ¹	<input type="checkbox"/>	AK3	Утверждение типа по требованиям American Bureau of Shipping (ABS)	<input type="checkbox"/>
AA4	Сертификация для Евразийского таможенного союза (EAC)	<input type="checkbox"/>	AK4	Утверждение типа по требованиям Bureau Veritas (BV)	<input type="checkbox"/>
AA5	Лицензия производителя специального оборудования КНР (ML)	<input type="checkbox"/>	AK5	Утверждение типа по требованиям Российского морского регистра судоходства (PMPC)	<input type="checkbox"/>
AA6	Сертификация в соответствии с требованиями Gas Safety Corporation, Южная Корея (KGS) ^{2,3}	<input type="checkbox"/>	AK6	Утверждение типа по требованиям Registro Italiano Navale (RINA)	<input type="checkbox"/>
AA7	Регистрация в соответствии Canadian Registration Number (CRN) ⁴	<input type="checkbox"/>	AL	Приемка инспектором: укажите контролируемую организацию	<input type="checkbox"/>
AA8	Сертификация Deutsche Bahn	<input type="checkbox"/>			<input type="checkbox"/>

³KGS только вместе с ASME | ⁴CRN только вместе с ASME

■ ТАБЛИЦА МОЩНОСТЕЙ

Модельный ряд 812: Мощность при 10 % превышении давления срабатывания							
Номинальный диаметр DN		15	20	25	32	40	50
Устанавливаемое давление бар	0,2	61	167	240	401	401	768
	0,3	76	189	272	453	453	827
Воздух	0,4	88	205	296	493	493	887
	0,5	99	222	320	534	534	946
нм³/ч	0,6	110	240	345	576	576	1005
	0,7	121	262	377	629	629	1064
	0,8	129	280	404	673	673	1123
	0,9	138	299	431	719	719	1182
	1	147	319	459	766	766	1370
	1,5	194	419	604	1007	1007	1827
	2	245	520	749	1249	1249	2325
	3	338	717	1032	1723	1723	3177
	4	436	923	1330	2219	2219	4056
	5	524	1112	1601	2671	2671	4962
	6	613	1300	1872	3123	3123	5802
	7	702	1488	2143	3575	3575	6642
	8	790	1676	2413	4027	4027	6034
	9	879	1864	2684	4478	4478	6711
	10	968	2052	2955	4930	4930	7388
	11	1057	2240	3226	5382	5382	8065
	12	1145	2428	3497	5834	5834	8742
	13	1234	2617	3768	6286	6286	9420
	14	1323	2805	4039	6738	6738	10097
	15	1412	2993	4310	7190	7190	10774
	16	1500	3181	4581	7642	7642	11451
	17	1589	3369	4851	8094	8094	12129
	18	1678	3557	5122	8546	8546	12806
	19	1766	3745	5393	8998	8998	13483
	20	1855	3933	5664	9450	9450	14160
	21	1944	4122	5935	9902	9902	14838
	22	2033	4310	6206	10354	10354	15515
	23	2121	4498	6477	10806	10806	16192
	24	2210	4686	6748	11258	11258	16869
	25	2299	4874	7019	11710	11710	17546
	26	2387	5062	7289	12162	12162	18224
	27	2476	5250	7560	12614	12614	18901
	28	2565	5438	7831	13066	13066	19578
	29	2654	5626	8102	13518	13518	20255
	30	2742	5815	8373	13970	13970	20933
	31	2831	6003	8644	14422	14422	-
	32	2920	6191	8915	14874	14874	-
	33	3009	6379	9186	15325	15325	-
	34	3097	6567	9457	15777	15777	-
	35	3186	6755	9727	16229	16229	-
	36	3275	6943	9998	16681	16681	-
	37	3363	7131	10269	17133	17133	-
	38	3452	7320	10540	17585	17585	-
	39	3541	7508	10811	18037	18037	-
	40	3630	7696	11082	18489	18489	-
	41	3718	7884	11353	18941	18941	-
	42	3807	8072	11624	19393	19393	-
	43	3896	8260	11895	19845	19845	-
	44	3984	8448	12166	20297	20297	-
	45	4073	8636	12436	20749	20749	-
	46	4162	8825	12707	21201	21201	-
	47	4251	9013	12978	21653	21653	-
	48	4339	9201	13249	22105	22105	-
	49	4428	9389	13520	22557	22557	-
	50	4517	9577	13791	23009	23009	-

■ ТАБЛИЦА МОЩНОСТЕЙ ASME

Модельный ряд 812: Мощность при 10 % превышении давления срабатывания							
Номинальный диаметр DN	15	20	25	32	40	50	
Устанавливаемое давление psi(g)							
Воздух	15	111	226	326	543	543	985
	30	162	330	475	792	792	1437
SCFM	40	199	406	584	975	975	1768
	50	236	482	694	1158	1158	2099
	60	273	558	803	1340	1340	2430
	70	311	634	913	1523	1523	2762
	87	374	763	1099	1834	1834	3325
	90	385	786	1132	1888	1888	3424
	100	422	862	1241	2071	2071	3755
	110	460	938	1351	2254	2254	4087
	120	497	1014	1460	2437	2437	4418
	130	534	1090	1570	2619	2619	4749
	140	571	1166	1679	2802	2802	5081
	150	609	1242	1789	2985	2985	5412
	160	646	1318	1898	3167	3167	5743
	170	683	1394	2008	3350	3350	6074
	180	721	1470	2117	3533	3533	6406
	190	758	1546	2227	3715	3715	6737
	200	795	1623	2336	3898	3898	7068
	210	832	1699	2446	4081	4081	7400
	220	870	1775	2555	4263	4263	7731
	230	907	1851	2665	4446	4446	8062
	240	944	1927	2774	4629	4629	8393
	250	981	2003	2884	4812	4812	8725
	260	1019	2079	2993	4994	4994	9056
	270	1056	2155	3103	5177	5177	9387
	280	1093	2231	3212	5360	5360	9718
	290	1130	2307	3322	5542	5542	10050
	300	1168	2383	3431	5725	5725	10381
	320	1242	2535	3650	6090	6090	11044
340	1317	2687	3869	6456	6456	11706	
360	1391	2839	4088	6821	6821	12369	
380	1466	2991	4307	7187	7187	13031	
400	1540	3143	4527	7552	7552	13694	
420	1615	3295	4746	7917	7917	14356	
435	1671	3410	4910	8191	8191	14853	
460	1764	3600	5184	8648	8648	-	
480	1838	3752	5403	9014	9014	-	
500	1913	3904	5622	9379	9379	-	
550	2099	4284	6169	10292	10292	-	
600	2286	4664	6717	11206	11206	-	
650	2472	5045	7264	12119	12119	-	
700	2658	5425	7812	13033	13033	-	
725	2751	5615	8085	13490	13490	-	



Архангельск (8182)63-90-72
Астана +7(7172)727-132
Астрахань (8512)99-46-04
Барнаул (3852)73-04-60
Белгород (4722)40-23-64
Брянск (4832)59-03-52
Владивосток (423)249-28-31
Волгоград (844)278-03-48
Вологда (8172)26-41-59
Воронеж (473)204-51-73
Екатеринбург (343)384-55-89
Иваново (4932)77-34-06
Ижевск (3412)26-03-58
Казань (843)206-01-48

Калининград (4012)72-03-81
Калуга (4842)92-23-67
Кемерово (3842)65-04-62
Киров (8332)68-02-04
Краснодар (861)203-40-90
Красноярск (391)204-63-61
Курск (4712)77-13-04
Липецк (4742)52-20-81
Магнитогорск (3519)55-03-13
Москва (495)268-04-70
Мурманск (8152)59-64-93
Набережные Челны (8552)20-53-41
Нижний Новгород (831)429-08-12
Новокузнецк (3843)20-46-81

Новосибирск (383)227-86-73
Омск (3812)21-46-40
Орел (4862)44-53-42
Оренбург (3532)37-68-04
Пенза (8412)22-31-16
Пермь (342)205-81-47
Ростов-на-Дону (863)308-18-15
Рязань (4912)46-61-64
Самара (846)206-03-16
Санкт-Петербург (812)309-46-40
Саратов (845)249-38-78
Севастополь (8692)22-31-93
Симферополь (3652)67-13-56
Смоленск (4812)29-41-54

Сочи (862)225-72-31
Ставрополь (8652)20-65-13
Сургут (3462)77-98-35
Тверь (4822)63-31-35
Томск (3822)98-41-53
Тула (4872)74-02-29
Тюмень (3452)66-21-18
Ульяновск (8422)24-23-59
Уфа (347)22948 -12
Хабаровск (4212)92-98-04
Челябинск (351)202-03-61
Череповец (8202)49-02-64
Ярославль (4852)69-52-93

Киргизия (996)312-96-26-47 **Казахстан** (772)734-952-31 **Таджикистан** (992)427-82-92-69

Единый адрес для всех регионов: gze@nt-rt.ru || www.goetze.nt-rt.ru